

[ABS]

ABS Mobile Guard Pro

SDG-GUARD-XXX

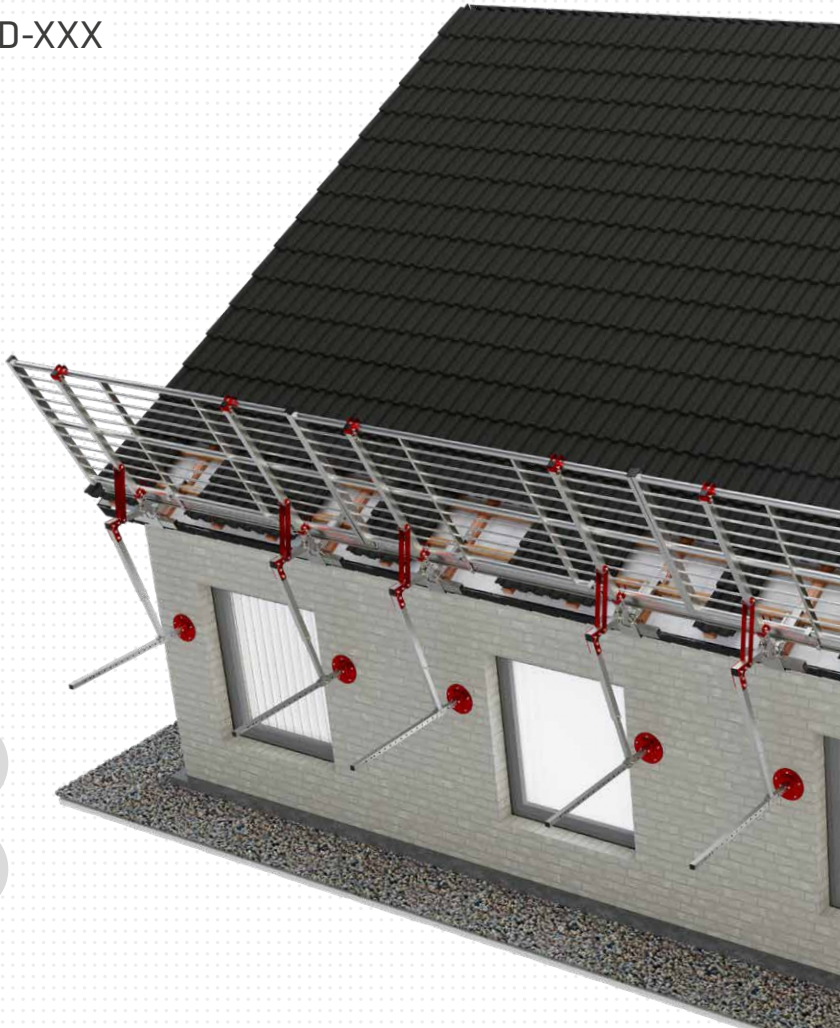

MoA 318-05



DIN EN 13374
+ A1 2019,
Klasse C



Sicherheitshinweise | Safety instructions

- DE** Montageanleitung beachten (1) und Sicherheitshinweise beachten (2).
- EN** Comply with the installation manual (1) and Comply with the safety instructions (2).
- FR** Respecter la notice de montage (1) and Respecter les consignes de sécurité (2).
- NL** Montagehandleiding in acht nemen (1) and Veiligheidsinstructies in acht nemen (2).
- BGR** Спазвайте инструкциите за монтаж (1) and Спазвайте инструкциите за безопасност (2).
- DK** Følg monteringsvejledningen (1) and Følg sikkerhedshenvisningerne (2).
- ET** Järgige paigaldusjuhendit (1) ja ohutusjuhiseid (2).
- FI** Noudata asennusohjeita (1) and Noudata turvallisuusohjeita (2).
- IT** Rispettare le istruzioni di montaggio (1) and Rispettare le istruzioni di sicurezza (2).
- PL** Przestrzegać zaleceń instrukcji montażu (1) and Przestrzegać zasad bezpieczeństwa (2).
- SK** Dodržujte návod na montáž (1) and Dodržujte bezpečnostné pokyny (2).
- SL** Sledite navodilom za nameštitev (1) and Sledite varnostnim navodilom (2).
- ES** Observar las instrucciones de montaje (1) and Observar las indicaciones de seguridad (2).
- CS** Dodržujte návod k montáži (1) and Dodržujte bezpečnostní pokyny (2).
- HU** Vegye figyelembe az összeszerelési útmutatót (1) and Vegye figyelembe a biztonsági utasításokat (2).

Für eine ordnungsgemäße Montage ist eine Dokumentation des Einbaus zwingend erforderlich!
For a proper installation, a complete documentation of assembly is absolutely necessary.

Kontakte | Contact persons

Vertrieb & Technische Beratung
Sales & Technical Support
+49 (0) 28 32 - 972 81 - 0
vertrieb@absturzschutz.de

Schulung
Training
+49 (0) 28 32 - 972 81 - 148
schulung@absturzschutz.de

Montagevorbereitung
Assembly
+49 (0) 28 32 - 972 81 - 260
service@absturzschutz.de

Mustertypenschild | Sample label

[ABS]	ABS SAFETY GMBH 3 Kevelaer, Germany info@absturzschutz.de www.absturzschutz.de	1 2
Typ / Produktbezeichnung	4	Chargennummer / Batch number
6 Normen / Standards <input type="checkbox"/> 7 Max. Nutzer gleichzeitig <input type="checkbox"/> Max. No. of simultaneous users <input type="checkbox"/> 11 Modellnummer / Model number <input type="checkbox"/> 14 150 kg <input type="checkbox"/> - <input type="checkbox"/> - <input type="checkbox"/>	5	8 9 10

Montageschritte dokumentieren

Document assembly step



Dokumentation mit Bildern vervollständigen!
Complete your documentation using pictures!

**Dokumentation
ist Pflicht!**
Documentation is compulsory!

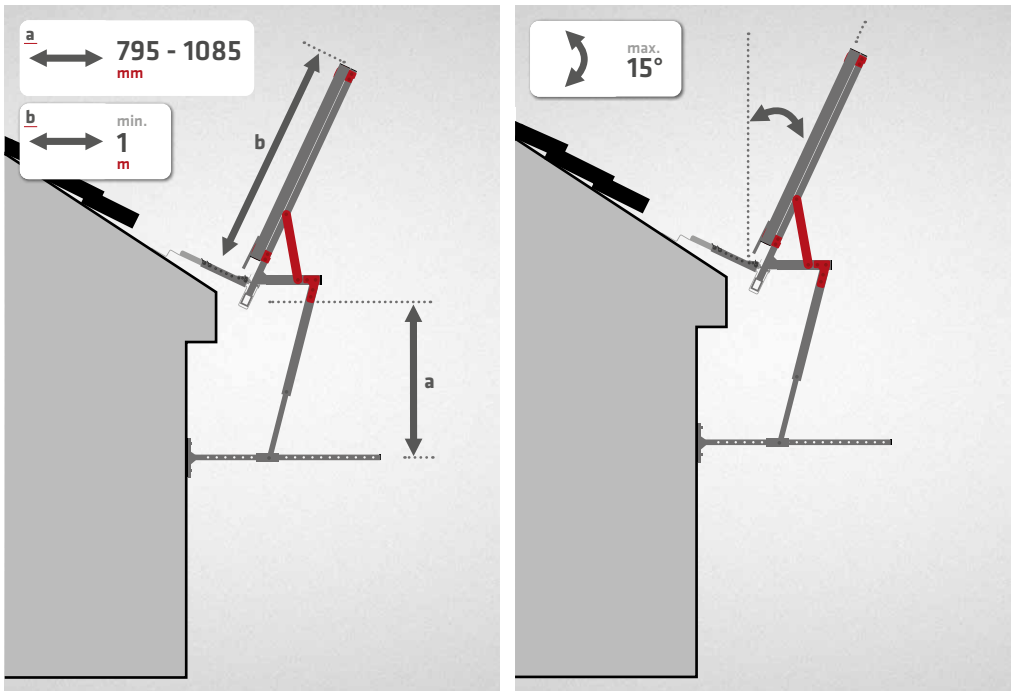
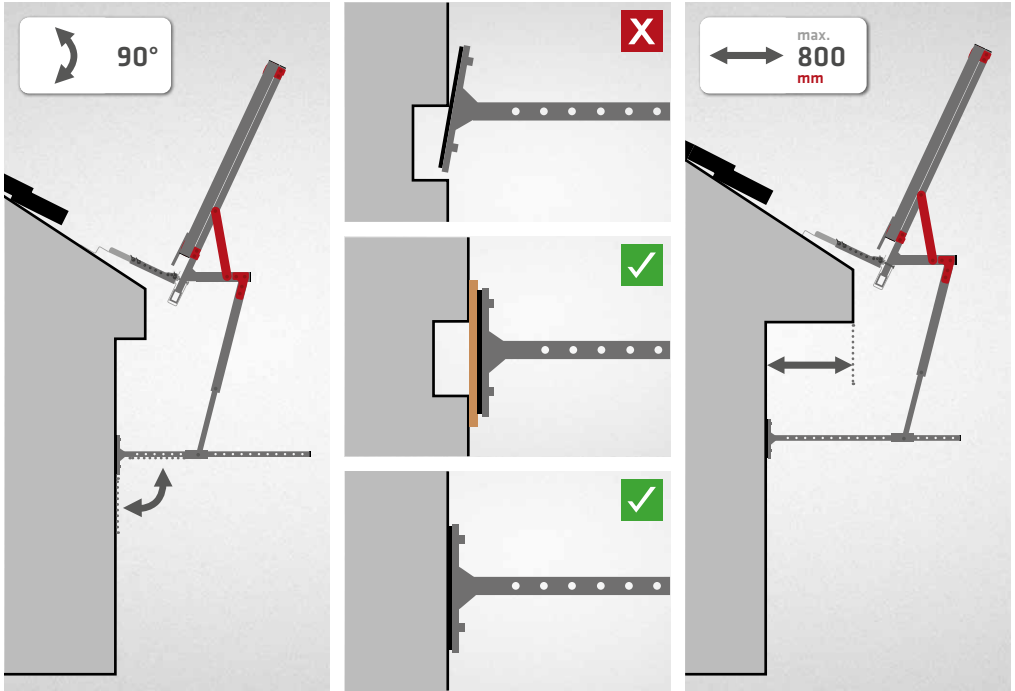

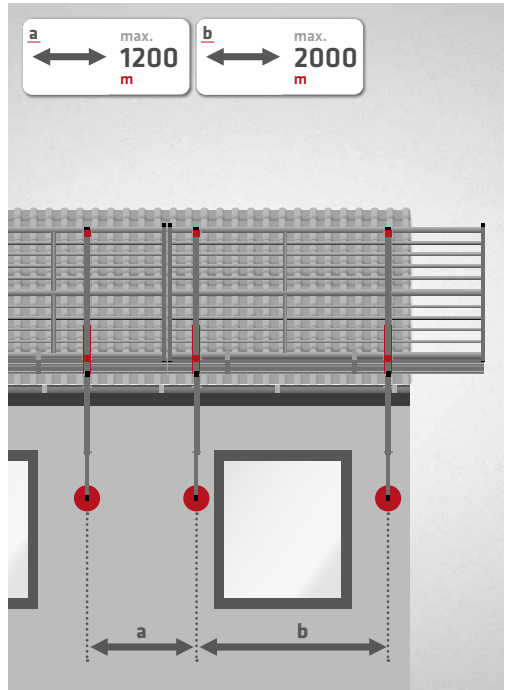
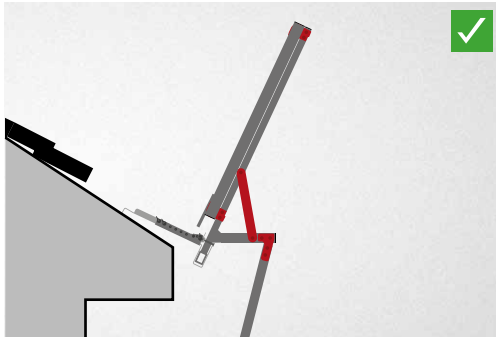
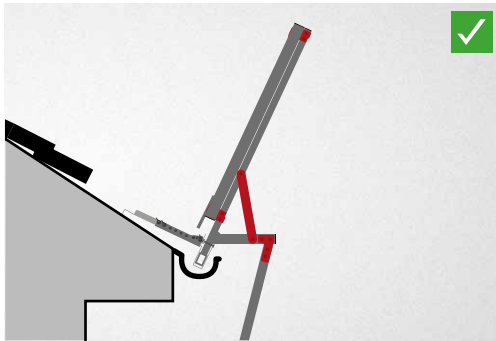
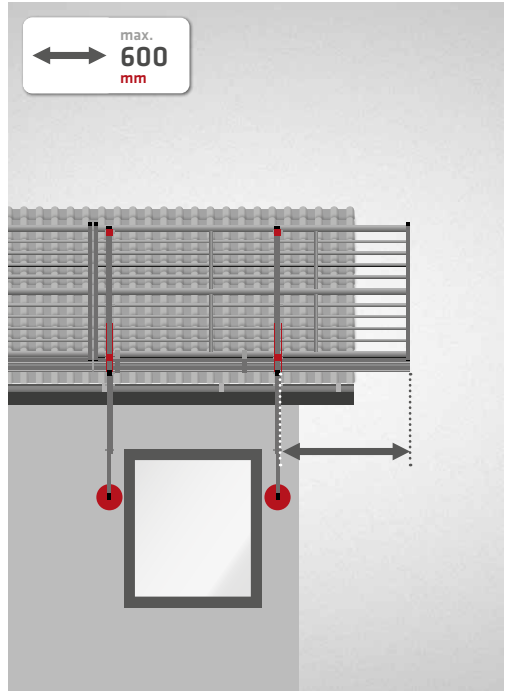
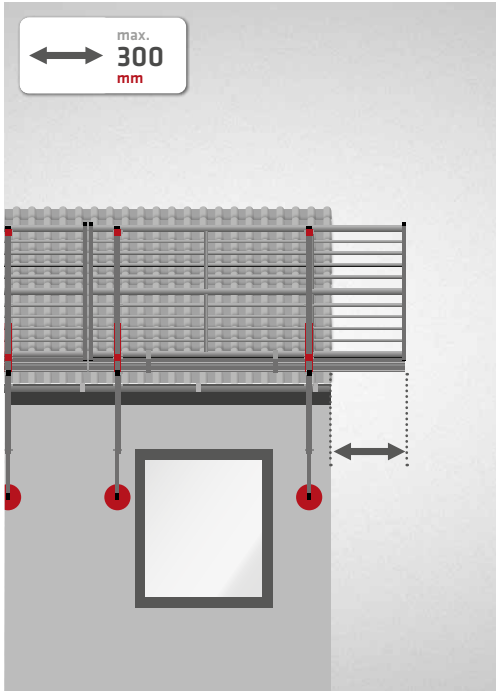

Zweck

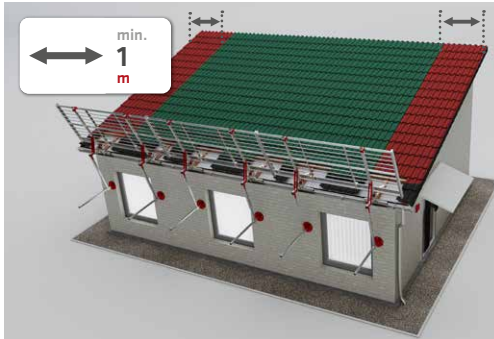

Das ABS Mobile Guard Pro ist als vorübergehende Randsicherung für Arbeitsplätze und Verkehrswege entsprechend den Forderungen in EN 13374 für Dachneigungen bis 60° geeignet.

Bei der Verwendung ist zu beachten, dass bei Dachneigungen von mehr als 45° der lotrechte Abstand zwischen Arbeitsplatz und Fußpunkt der Schutzwand nicht mehr als 5 m betragen darf.

Weiterhin muss das ABS Mobile Guard Pro den zu sichern Arbeitsplatz seitlich um mindestens 1 m überragen.

Optional kann der ABS Mobile Guard Pro Ortsgang verwendet werden.

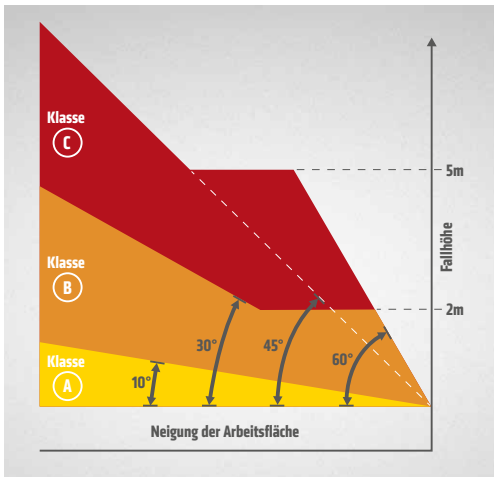

Teile



Dachschräge

Das System ist geprüft worden gemäß DIN EN 13374 + A1 2019 für Seitenschutzsysteme der Klasse C Dachkräfte am Seitenschutzsystem laut untenstehende Tabellen.

Klasse	Statische Last (kN)			Dynamische Last (kN)			
	Fh1	Fh2	Fv	Dynamische Neigung	Fh1	Fh2	Fv
C	nicht anwendbar			30° - 60°	2,55	0,99	2,55

Klasse C
EN 13374 + A1 2019

Berechnung der Ausgangspunkte für dynamische Lasten der Klasse C

- 1) 1 Ständer (a) nimmt die gesamte Belastung auf
- 2) Die Impulsbelastung beträgt 0,03 Sekunden.

Mindestanforderungen

- Sparren 60 x 120 mm
- min. Einschraubtiefe 100 mm

Fh1 Reaktionskraft auf die Traglattung

Fh2 Horizontale Reaktionskraft auf dem Wandarm (b)

Fv Vertikale Reaktionskraft

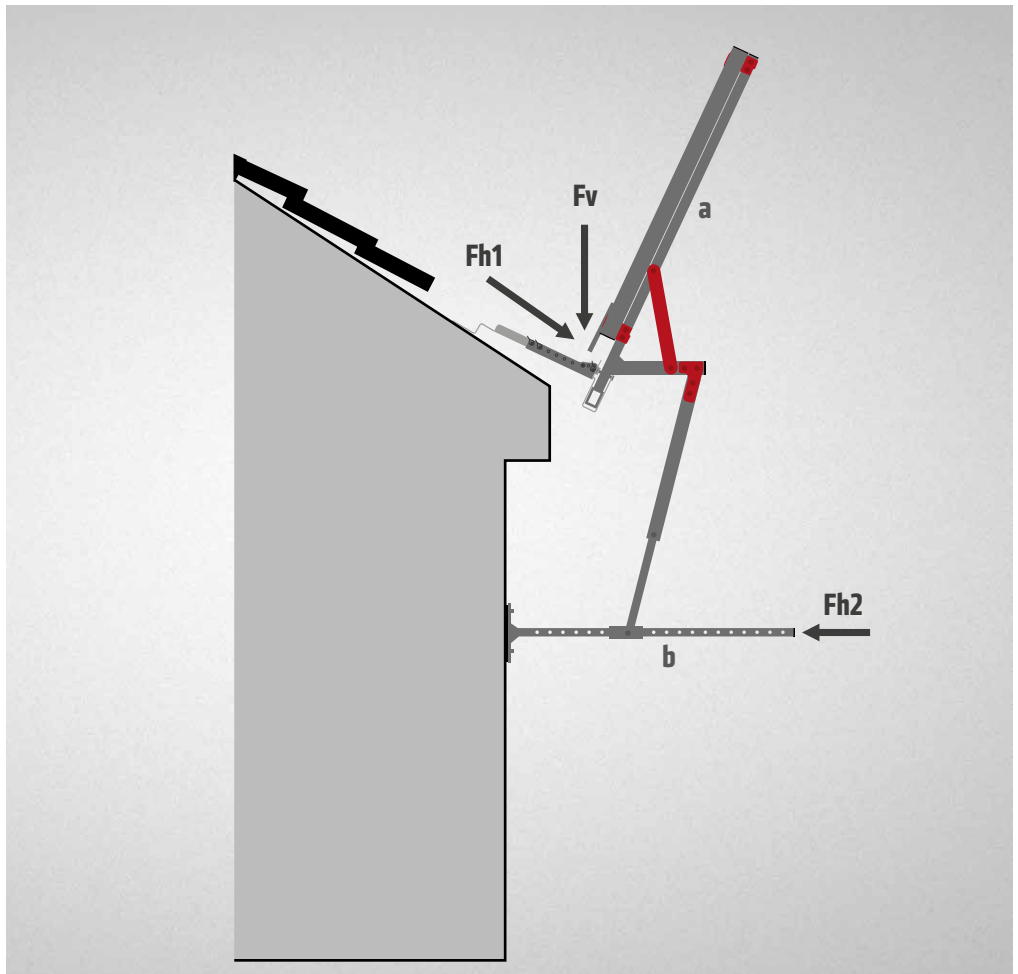

Auf- und Abbauen

Der Auf- und Abbau und das Versetzen des ABS Mobile Guard Pro hat grundsätzlich mit Hilfe einer Arbeitsbühne zu erfolgen. Soweit dies aufgrund der örtlichen Gegebenheiten nicht möglich ist, ist ausnahmsweise auch ein Auf- und Abbau unter zur Hilfe-nahme geeigneter persönlicher Schutzausrüstung gegen Absturz (PSAgA) möglich. Keinesfalls ist der Auf- und Abbau von einer Leiter aus möglich und zulässig.

Für den Auf- und Abbau ist eine Gefährdungsbeurteilung zu erstellen.

Inspektion

- 1) Vor der Installation ist zu prüfen, ob sich der geplante Aufstellort, die Aufstellungsumgebung sowie der zu sichernde Arbeitsbereich zur Verwendung des Produktes eignen. (siehe Bedingungen für die Verwendung der Absturzsicherung)
- 2) Vor dem Aufbau ist das Material anhand der Stückliste auf Vollständigkeit hin zu überprüfen.

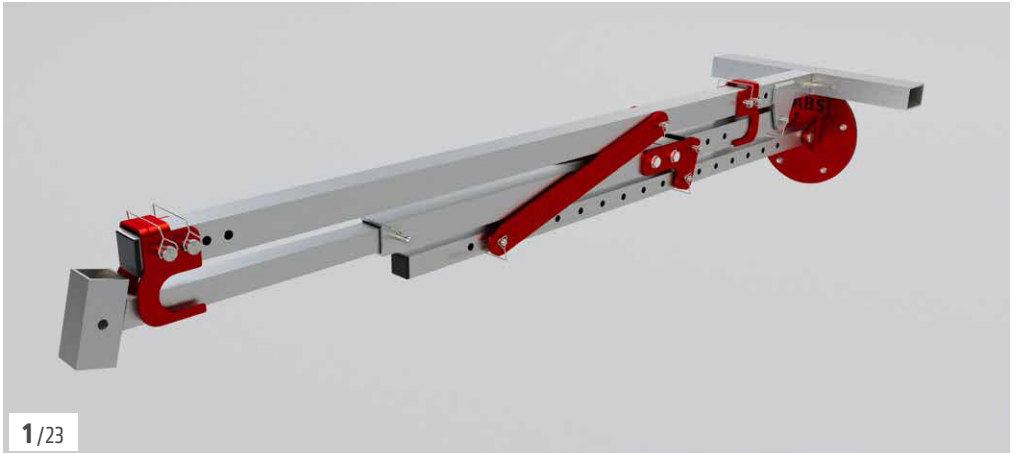

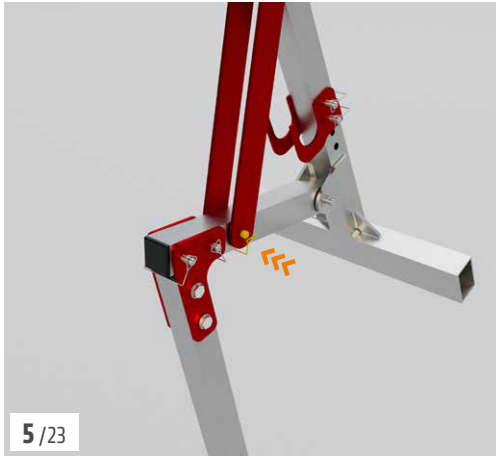
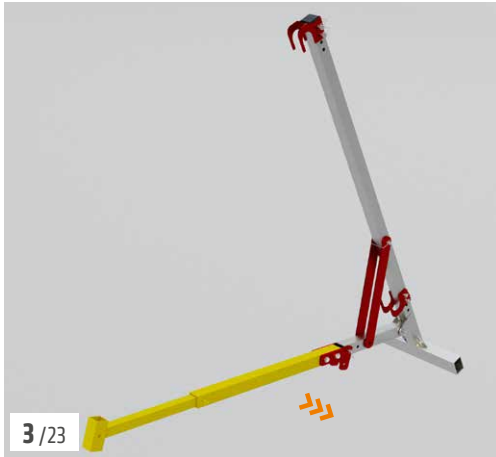

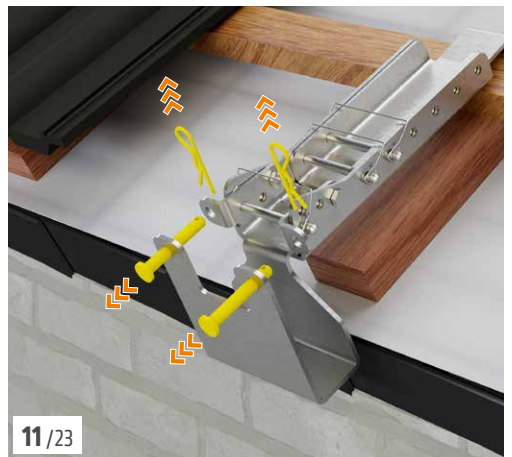
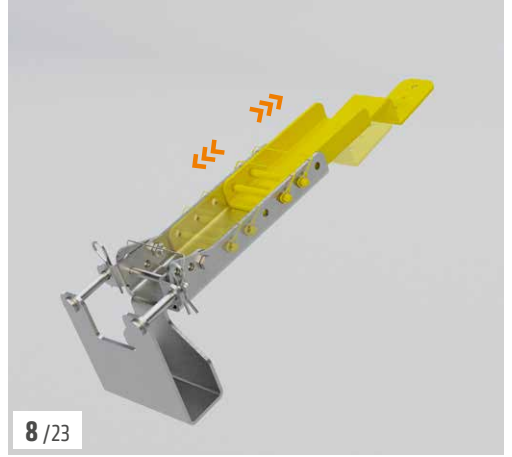
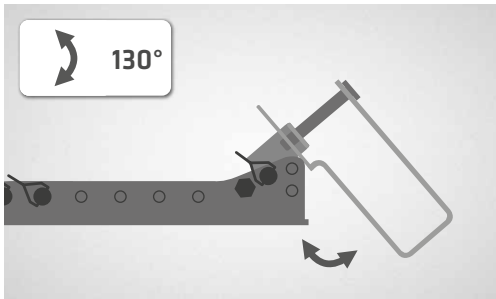
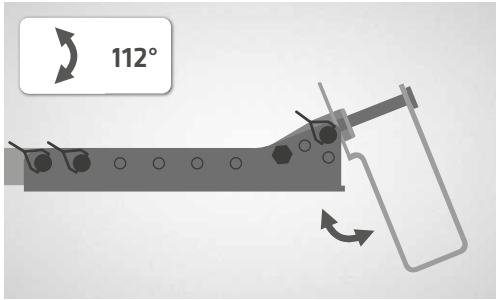
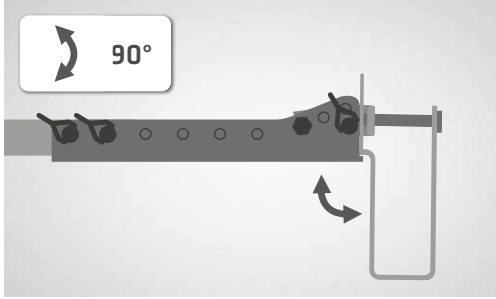

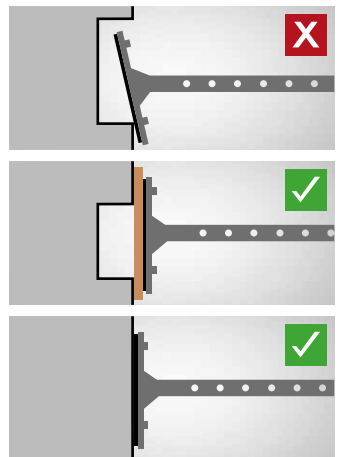
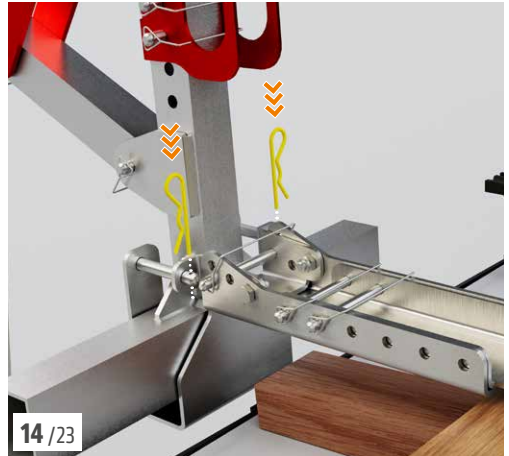
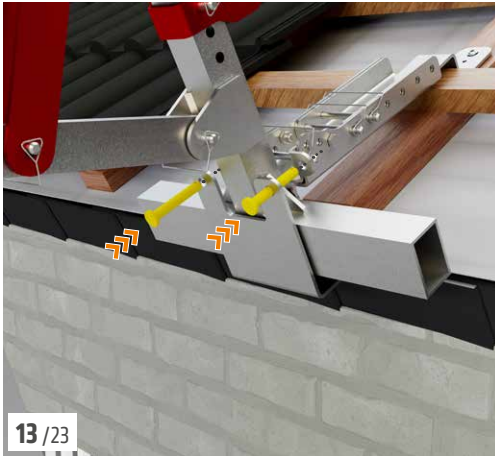
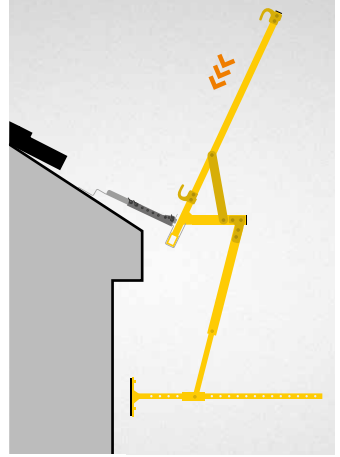

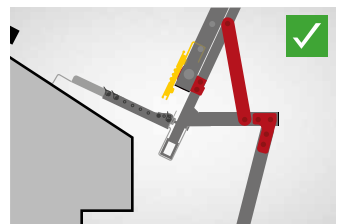
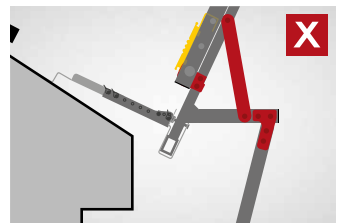
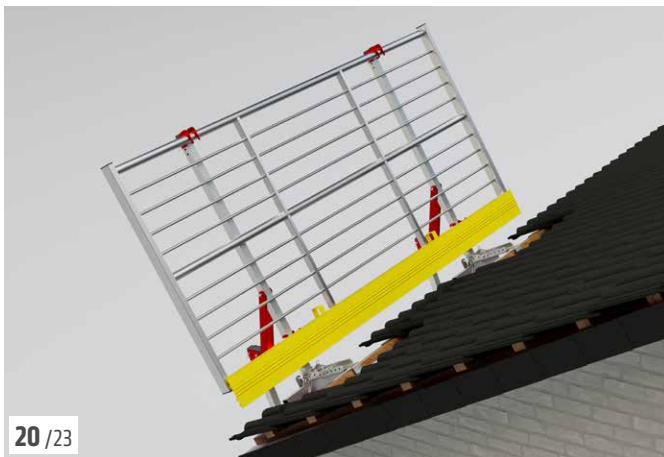
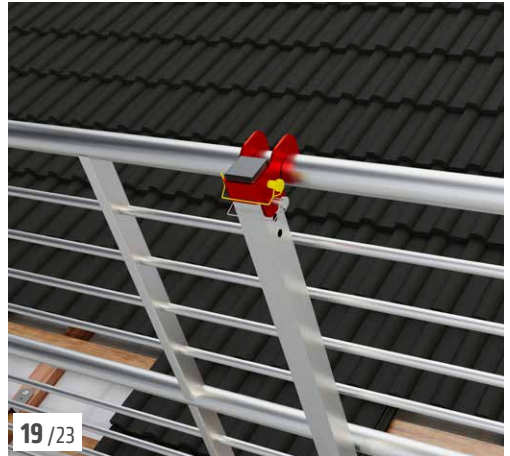

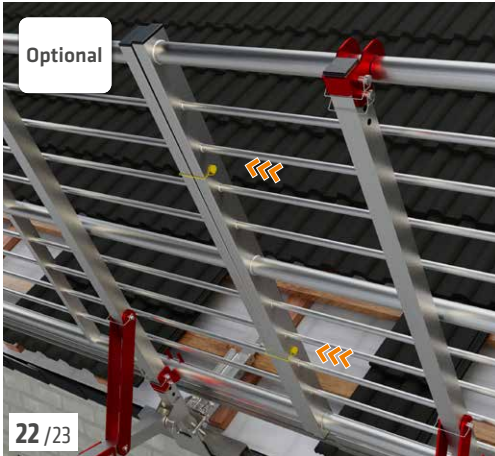

Der Abbau der Absturzsicherung erfolgt in umgekehrter Reihenfolge.

Bedingungen für die Verwendung

- Der runde Stützfuß des Pfostens muss sich vollständig und kraftschlüssig an einem tragfähigen Bauteil abstützen. Nicht ausreichend tragfähige Bauteile sind ggf. durch lastverteilende Maßnahmen zu schützen. Öffnungen in Bauteilen z.B. Fenster, Türen, Lüftungen etc. können durch entsprechend tragfähige Bauteile wie z.B. Bohlen überbrückt werden.
- Das Gitter muss mindestens 1 m senkrecht über die Dachfläche hinausstehen. Der Winkel zwischen dem Bordbrett und dem obersten Gitterrohr darf höchstens 15° gegenüber der Vertikalen betragen.
- Bei Windgeschwindigkeiten ab Windstärke 5 nach der Beaufortskala ist das ABS Mobile Guard Pro unverzüglich abzubauen
- Es ist unzulässig das ABS Mobile Guard Pro anderweitig zu belasten. Insbesondere darf es nicht zur Befestigung anderer Bauteile oder zum Heben von Lasten verwendet werden.
- Vor jeder Verwendung ist das System auf Vollständigkeit und Funktionalität zu überprüfen. Weiterhin hat eine Untersuchung auf Beschädigungen zu erfolgen.
- Vor jeder Verwendung ist eine Gefährdungsbeurteilung zur Verwendung des ABS Mobile Guard Pro zu erstellen
- Das ABS Mobile Guard Pro ist mindestens einmal jährlich durch einen sachkundigen Prüfer zu überprüfen.
- Der Abstand zwischen zwei Gitterelementen darf maximal 120mm betragen.
- Nach dem Sturz einer Person oder dem Fall eines Gegenstandes gegen oder in das Seitenschutzsystem sowie dessen Zubehörteile darf das Seitenschutzsystem nur dann weiterhin verwendet werden, wenn es durch eine sachkundige Person überprüft wurde.

Wichtig

- Die Systeme sind betriebssicher, wenn:
- Nach Belastung weder Schäden, noch bleibende Formänderungen feststellbar sind
- Alle Steckbolzen inklusive Sicherung vorhanden und in intaktem Zustand sind.
- Die Bohrungen für die Bolzen nicht verformt, gerissen oder anderweitig beschädigt sind.
- Das Produkt darf keine Risse oder sonstige Beschädigungen aufweisen
- Schweißnähte optisch einwandfrei und frei von Rissbildungen und Beschädigungen sind
- Metallteile keine Korrosionsschäden aufweisen
- Die Kennzeichnung auf den Typenschildern vollständig vorhanden ist
- Das System insgesamt entsprechend den vorgesehenen Verwendungsmöglichkeiten einsetzbar ist.

ALWAYS ON TOP!

ABS Safety GmbH

Gewerbering 3
D-47623 Kevelaer
Germany

Tel.: +49 28 32 972 81 - 0
Fax: +49 28 32 972 81 - 285

info@absturzschutz.de

 www.absturzschutz.de

 .de/en

 .de/fr

 .de/nl



[instagram.com/abssafety](https://www.instagram.com/abssafety)



[youtube.com/abssafetygmbh](https://www.youtube.com/abssafetygmbh)



[facebook.com/ABS.Safety](https://www.facebook.com/ABS.Safety)



[linkedin.com/company/abs-safety-gmbh](https://www.linkedin.com/company/abs-safety-gmbh)



[xing.com/pages/abssafetygmbh](https://www.xing.com/pages/abssafetygmbh)